



Flap Strip

Portes à vantaux souples
et rideaux souples à lanières



Flap

Porte à vantaux souples

Simple et pratique

Flap est une porte battante robuste à vantaux souples. D'une fiabilité structurelle absolue, elle contribue à résoudre les problèmes de limitation des dépenses énergétiques et de rapidité de passage. Elle est disponible dans les versions avec ouverture des vantaux manuelle ou servo-assistée avec fonctionnements pneumatiques et électropneumatiques. Disponible dans une large gamme de tabliers souples.

Structure robuste et fiable

Le châssis de base se compose d'une structure métallique robuste en acier électroaluminisé ou en acier inox, constituée par le profilé spécial façonné de manière à obtenir les plus grandes caractéristiques de résistance mécanique et d'élasticité.

Les mécanismes de fermeture se composent d'un système réglable avec ressort de torsion, comprenant les plaques de fixation électroaluminisé ; les attaches inférieures pivotantes sont montées sur des roulements à billes.

Elle est disponible dans une large gamme de tabliers souples parfaitement transparents et ignifugés (DIN 4102), en PVC coloré ou en caoutchouc anti-abrasif ; les extrémités de fixation au châssis sont renforcées avec des inserts doubles spéciaux en polyster.

Flexible en 3 versions

Flap est disponible dans les versions : **Standard**, avec ouverture manuelle par poussée et fermeture à ressort.

Contact, dans la version semi-automatique.

Le piston mécanique, placé sur chaque vantail, provoque l'ouverture de la porte suite à une pression sur les tabliers ; l'ouverture est bidirectionnelle, tandis que la fermeture est à ressort.

Automatic, avec une paire de pistons pneumatiques placés en position de poussée par rapport à l'ouverture qui, suite à une commande à distance (ex. radar, radiocommandes, etc.), actionnent l'ouverture des vantaux dans un sens unidirectionnel. La fermeture est ensuite effectuée par le ressort. Le système à "double effet" est disponible en option, dont la fonction est de gérer tant l'ouverture que la fermeture et l'arrêt en ouverture, toujours contrôlé par la logique pneumatique.

Caractéristiques techniques principales

- ▶ Châssis pour portes à deux vantaux en acier électroaluminisé ou en acier inox AISI 304 satiné fin.
- ▶ Mécanismes de fermeture à ressort et attaches inférieures avec roulements.
- ▶ Peinture RAL. Supplément éventuel pour peinture époxy lisse.
- ▶ Dispositifs pneumatiques et électropneumatiques de servo-assistance des portes FLAP, composés d'une paire de pistons pneumatiques avec accessoires, dans les versions suivantes :

CONTACT CT. Dispositif pneumatique bidirectionnel à contact (CT avec plaques de guidage et carter en acier galvanisé, CT-Y avec plaques de guidage et carter spéciaux en acier inox).

AUTOMATIC AM. Dispositif pneumatique unidirectionnel avec ouverture pneumatique et fermeture à ressort, comprenant une armoire de commande électropneumatique (AM avec plaques de guidage et carter en acier, AM-Y avec plaques de guidage et carter spéciaux en acier inox).

AUTOMATIC AMP. Dispositif pneumatique unidirectionnel avec ouverture pneumatique et fermeture à ressort, comprenant une armoire de commande avec logique pneumatique.

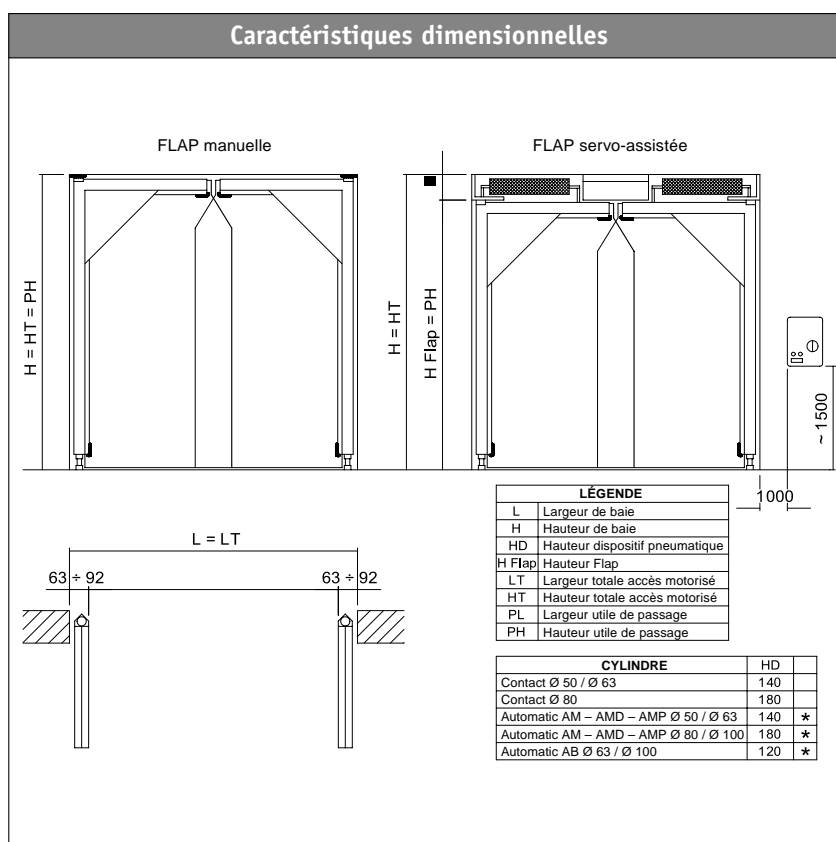

▶ Caractéristiques techniques du tablier

Tablier en PVC, doté d'extrémités renforcées, dans les versions :

- ▶ PVC transparent < L 3000 épaisseur 5 mm, > L 3000 épaisseur 7 mm
- ▶ ALASKA PVC, transparent pour les températures très basses, avec une épaisseur de 5 mm
- ▶ Tablier souple PVC coloré gris et jaune, avec une épaisseur de 5 mm, disponible dans les versions :
 - MIX, avec bande inférieure en PVC coloré et partie supérieure transparente,
 - TRIS, avec bande inférieure et supérieure en PVC coloré et partie centrale transparente
 - OBLO', entièrement en PVC coloré avec hublots en moplen jaune
- ▶ Tablier souple en caoutchouc noir antiabrasif, avec 2 toiles de renfort, dans les versions MIX et TRIS.

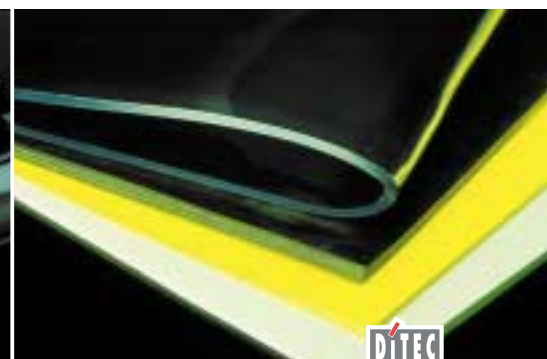
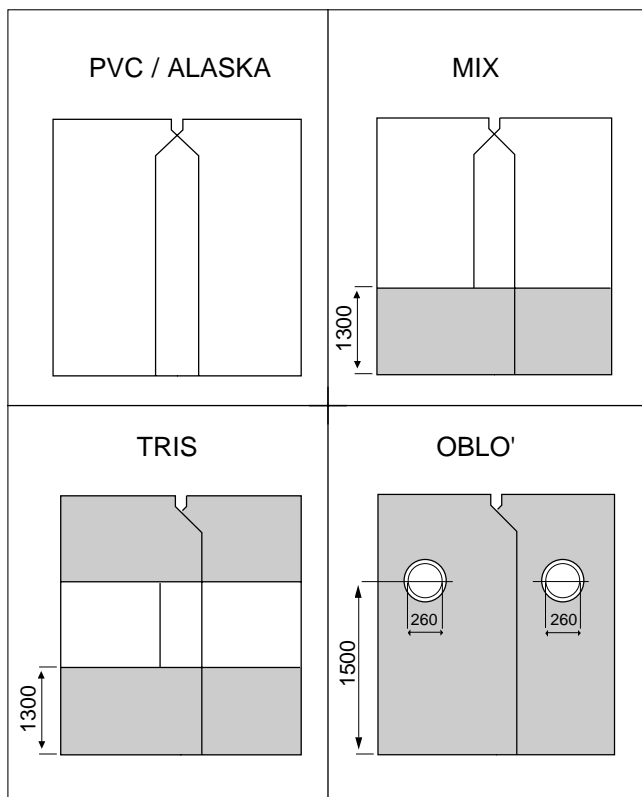

Strip

Rideaux souples à lanières

Accrochage rapide et flexibilité maximale de fonctionnement

Strip est le rideau simple en PVC transparent, indiqué pour fermer des baies petites et grandes. Grâce à sa simplicité, il permet de séparer les différents ateliers de l'entreprise avec une solution pratique et économique, de conserver la luminosité des environnements et d'assurer un passage aisé. Strip est à même de résoudre toute exigence grâce à la très grande flexibilité d'application. Il est disponible pour un emploi fixe ou coulissant sur rail rectiligne. Il est doté d'une attache spéciale Rapid à accrochage et décrochage rapide qui permet une installation facile ainsi que la possibilité de décrocher rapidement les lanières, en les superposant dans les zones latérales pendant des périodes prolongées de non utilisation de la fermeture. Il réduit la déperdition thermique lors du passage car l'ouverture correspond seulement à l'espace nécessaire au passage du véhicule.

Caractéristiques techniques principales

- ▶ Attache spéciale RAPID en profilé métallique modulaire en acier électrolytique ou en acier inox AISI 304, qui permet un montage et un démontage faciles des lanières. Cette solution permet de modifier facilement la composition selon les besoins et d'effectuer l'empaquetage latéral pendant toute période d'inactivité.
- ▶ Supports plats pour la fixation de l'attache RAPID sous le linteau ou angulaires pour la fixation frontale, pour résoudre les cas d'installation plus compliqués.
- ▶ Rails simples et doubles en acier électrolytique avec supports plats et angulaires.

Caractéristiques dimensionnelles

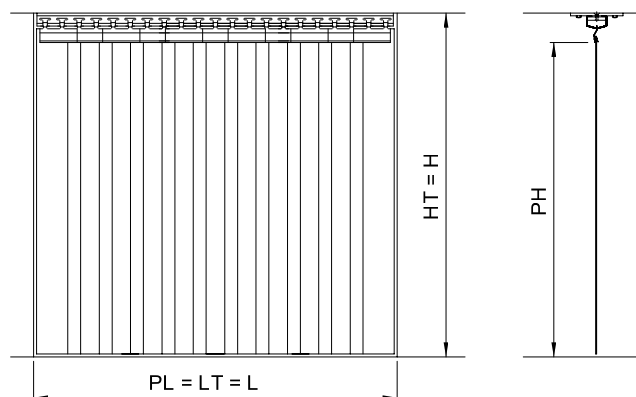

LÉGENDE	
L	Largeur de baie
H	Hauteur de baie
LT	Largeur totale
HT	Hauteur totale
PL	Largeur utile de passage
PH	Hauteur utile de passage
S	Chevauchement



Strip

Portes à vantaux souples et rideaux souples à lanières



▶ Caractéristiques des lanières

- ▶ Les lanières réalisées en PVC ignifugé avec bords arrondis sont livrées coupées sur mesure et fixées sur mâchoires oscillantes, adaptées au montage sur attache RAPID qui, favorisant l'oscillation pendant le passage, évitent tout endommagement du PVC au niveau des points de fixation.
- ▶ Une large gamme de solutions et de superpositions satisfait les différents besoins d'installation.

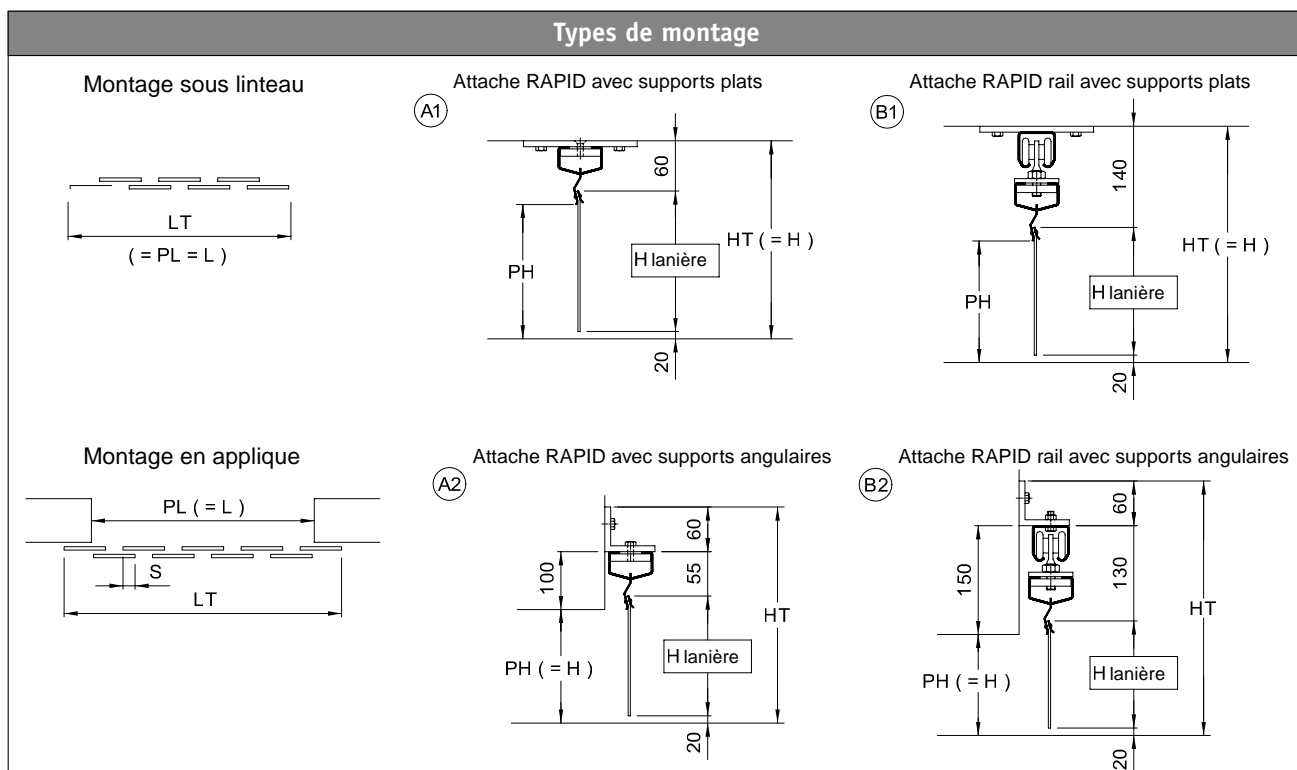

▶ Systèmes de commande et de sécurité

- ▶ **RMM** - Radar hyper-fréquence avec discrimination des fonctions : sens de passage véhicule - piéton
- ▶ **TEL 2** - Télécommande pour réglage à distance du radar RMM
- ▶ **BIX LP2** - Radiocommande mini bicanal à auto-apprentissage
- ▶ **BIX LP2P** - Transmetteur à boutons-poussoirs coup de poing bicanal 433 MHz
- ▶ **LAB 9CS** - Boucle magnétique au sol
- ▶ **LAMP H** - Feu clignotant 24 V
- ▶ **XEL 2** - Photocellule à rayons infrarouges pour montage extérieur, pour usage général
- ▶ **APS** - Système antipanique automatique
- ▶ **SQI** - Système 220 V avec variateur de vitesse

▶ Normes

Pour la réalisation de l'installation, utilisez uniquement des accessoires et des dispositifs de sécurité DITEC.

Les automatismes DITEC sont dotés du marquage CE et sont conçus et fabriqués conformément aux exigences de sécurité requises par la Directive Machines (98/37/CE), par la Directive Compatibilité Électromagnétique (89/336/CEE) et par la Directive Basse Tension (73/23/CEE).

DITEC S.p.A. se réserve le droit d'apporter toute modification en vue d'améliorer ses produits. DITEC S.p.A. cherche toujours à améliorer ses produits. C'est pourquoi les informations techniques figurant dans ce catalogue ne constituent en aucun cas un engagement de la part de DITEC S.p.A. Pour toute information supplémentaire, consultez les manuels techniques disponibles sur le site : www.ditec.it



RMM



TEL 2



BIX LP2



BIX LP2P



LAB 9CS



LAMP H



XEL 2



APS



SQI



DITEC S.p.A.

Via Mons. Banfi, 3 - 21042 Caronno Pertusella (VA) - ITALY
Tel. +39 02 963911 - Fax +39 02 9650314
www.ditec.it - ditec@ditecva.com



ISO 9001
Cert. n° 0957/1

DITEC BELGIUM
DITEC DEUTSCHLAND
DITEC FRANCE
DITEC SVIZZERA
DITEC AMERICA

LOKEREN
OBERURSEL
PALAISEAU
BALERNA
ORLANDO-FLORIDA-USA

Tel. +32 9 3560051
Tel. +49 6171914150
Tel. +33 1 64532860
Tel. +41 91 6463339
Tel. +1 407 8880699

Fax +32 9 3560052
Fax +49 61719141555
Fax +33 1 64532861
Fax +41 91 6466127
Fax +1 407 8882237

www.ditecbelgium.be
www.ditec-germany.de
www.ditec.fr
www.ditecswiss.ch
www.ditecamerica.com